

determination | integrity | courage | humility | humor



Βασιλόπουλος
...και του πουλιού το γάλα!

Customer Clustering – Decision Making Application

Αλέξανδρος Δοδόπουλος

Σε ένα πολύπλοκο περιβάλλον

Πληθώρα προϊόντων



Εναλλακτικές επιλογές



Ετερογενές καλάθι



Ανταγωνιστικές προσφορές



Αναζήτηση Ποιότητας



Μια αλυσίδα σε αριθμούς



Η πολυπλοκότητα των δεδομένων

Retail = Detail

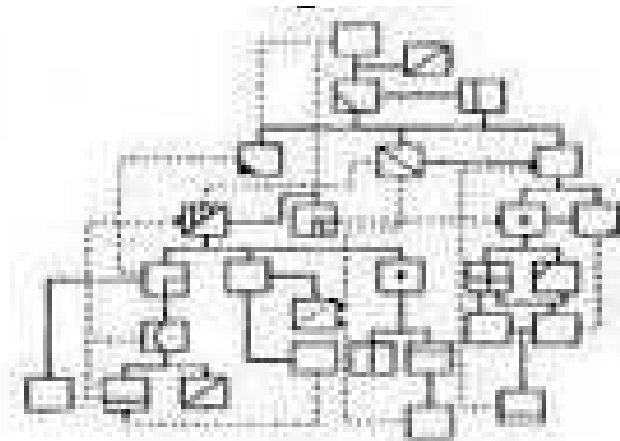

Over information = No Information

Κατανόηση του σύγχρονου καταναλωτή

✓ Δημογραφικά ή Διαφορετικά Lifestyles ?

• Τι τύποι καταναλωτών είναι:

- Μαγειρεύουν ή προτιμούν τα έτοιμα ...?
- Φανατικοί της απόλαυσης ή της Δίαιτας ?
- Εργένηδες ή Πολυμελή Νοικοκυριά ?
- Με μωρά ή με κατοικίδια?
- Οπωρολαχανικά από το ΣΜ ή από την Λαϊκή ?



- Γνωρίζουμε ποια προϊόντα προτιμούν, τους έχουμε όμως επιβραβεύσει αρκετά ?
- Σχεδιάζουμε τις προωθητικές ενέργειες που αναζητούν?
- Πόσο τα νέα προϊόντα αγγίζουν τις ανάγκες τους?

Ο καταναλωτής στην παραδοσιακή έρευνα

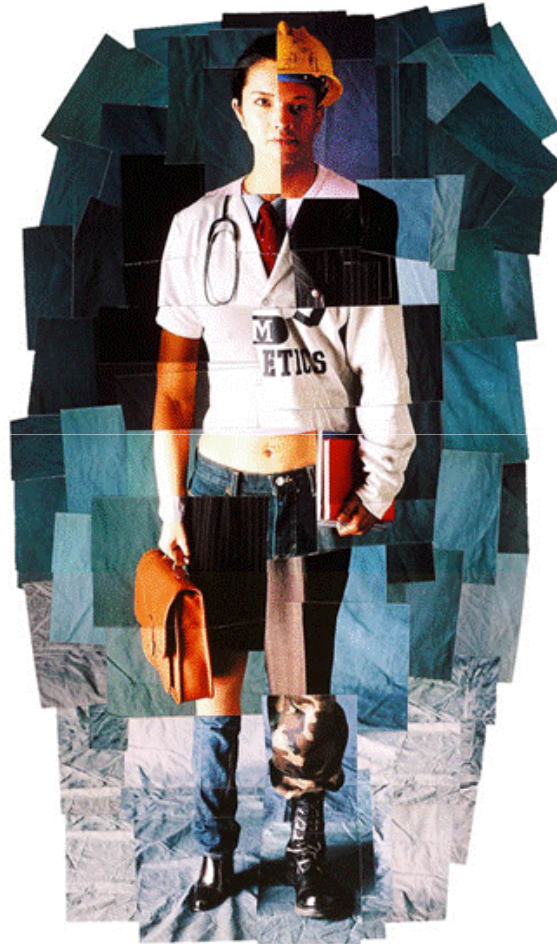

AB Dactif® - Application

Συνδυασμός ετερογενών δεδομένων με την χρήση ευφυών Συστημάτων

DiRECTING
intelligence in business



AB Datactif[®] - Technology

Τεχνητή νοημοσύνη με την χρήση Ευφυών συστημάτων

Νευρωνικά δίκτυα βασισμένα στη λειτουργία του ανθρώπινου εγκεφάλου

Ανθρώπινος Εγκέφαλος

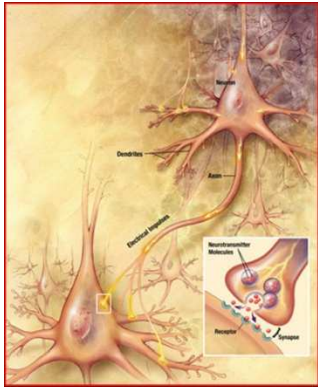

Αλγόριθμοι

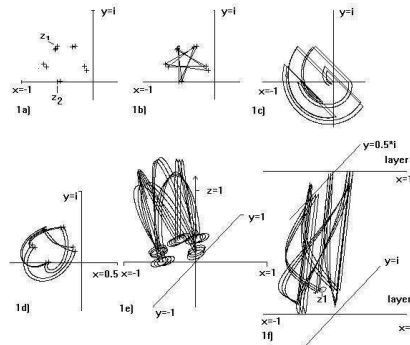

Τεχνητή νοημοσύνη

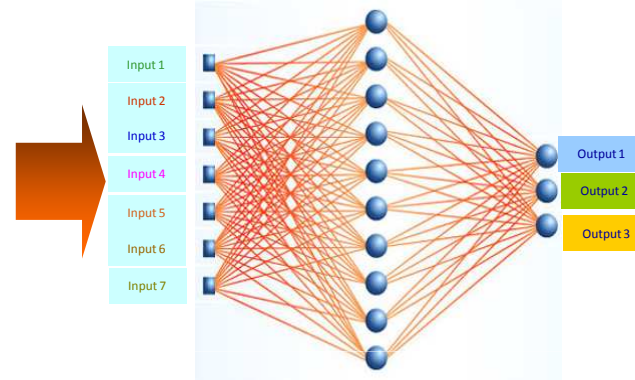

Αρμονικοί
Συνδυασμοί

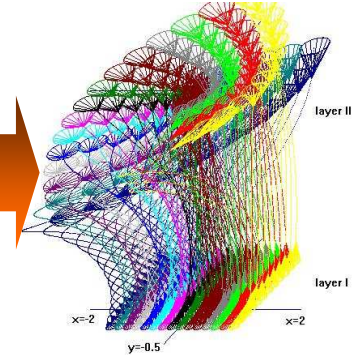

Η τεχνολογία Νευρωνικών Δικτύων βασίζεται σε αριθμητικά μοντέλα, αναπαριστώντας την δομή και τις λειτουργίες του ανθρώπινου εγκεφάλου

Οι αλγόριθμοι μεταφράζονται σε οργανωμένες δομές και αναπαραστάσεις με την ικανότητα να επεξεργάζονται δεδομένα και συσχετίσεις όπως οι ανθρώπινοι νευρώνες*.

* Biological central nervous systems show fractal characteristics in structural and functional parameters.

The well known classical fractals with all their harmony , deterministic chaos and beauty , generated by non linear functions.

Οι συσχετισμοί των δεδομένων αντανακλούν στο lifestyle των καταναλωτών



Τμηματοποίηση πελατών σύμφωνα με

- Περιεχόμενο καλαθιού & αγοραστικές συνήθειες
- Δημογραφικών και Lifestyle χαρακτηριστικών

AB Datactif®

Clustering Shopping Patterns

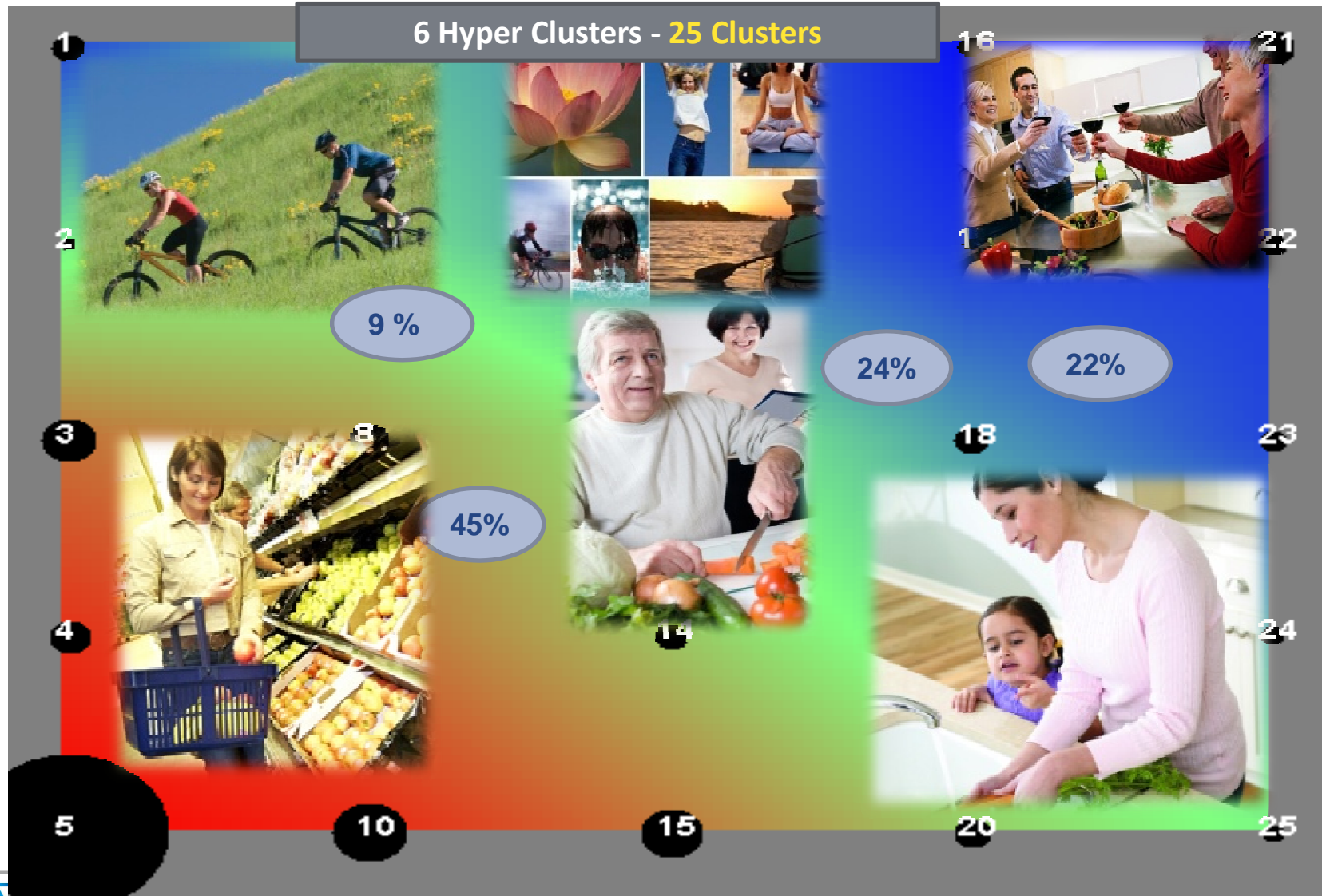



Case Studies

Αξιολόγηση προωθητικών ενεργειών

Από 20/2 έως 10/3
κερδίστε ακόμη
πιο πολύ!



ΦΘΗΝΟΠΟΥΛΥ
ΚΑΙ ΒΓΑΙΝΕΤΕ ΠΑΝΤΑ ΚΕΡΔΙΣΜΕΝΟΙ

3 εβδομάδες,
δεκάδες προϊόντα έως και
55% φθηνότερα!

 **Βασιλόπουλος**
...και του πουλιού το γάλα!

 City  Food Market  Shop & Go

Ανταπόκριση πελατών

Index 100

Core customers

% of Customers : 38%

% of Sales : 66%

6 Hyper Clusters - 25 Clusters

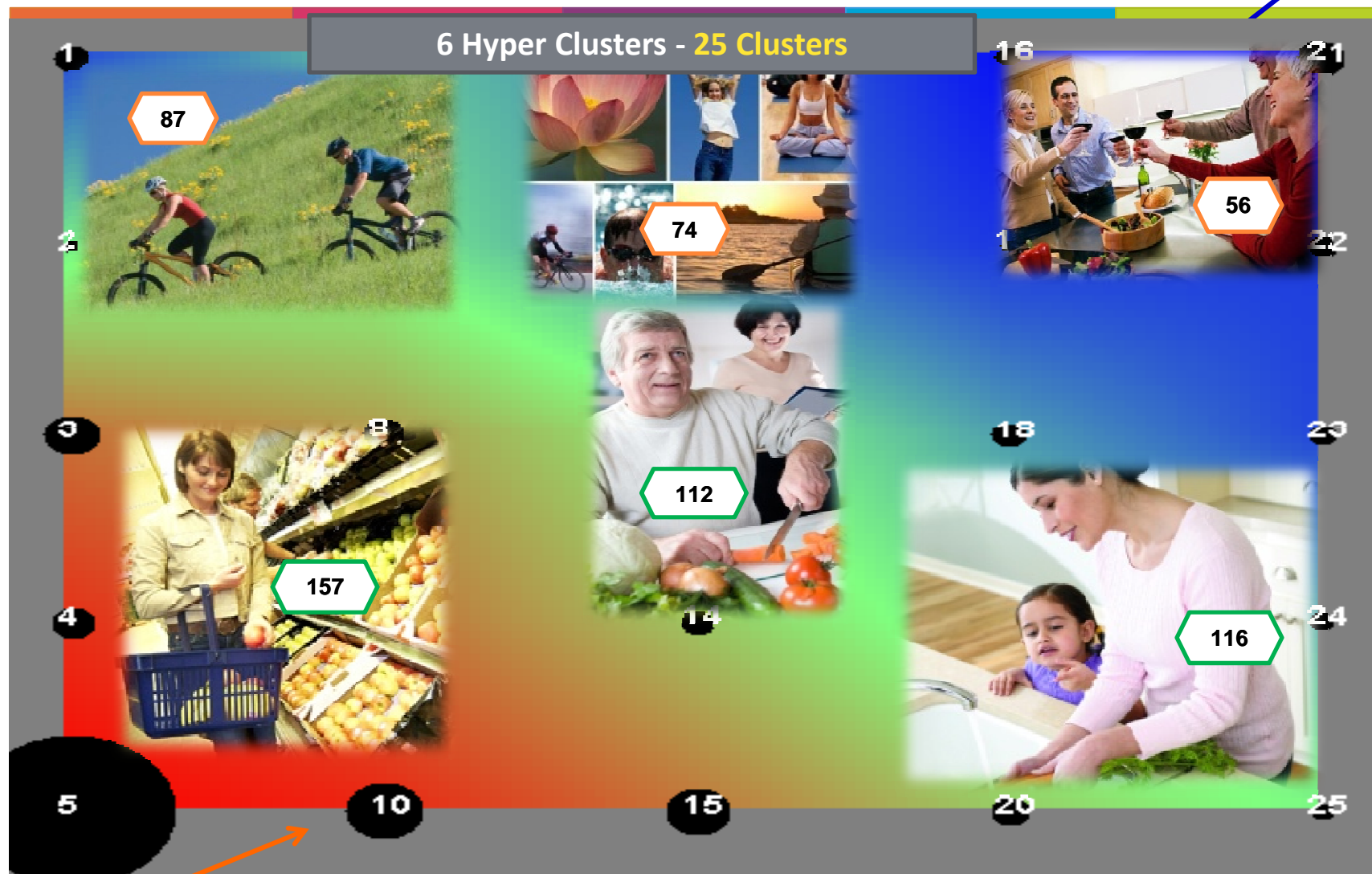

Switchers

% of Customers : 62%

% of Sales : 34%

Χάραξη στρατηγικής κατηγοριών



AB Datactif® - Clustering Shopping Patterns – Olive Oil

6 Hyper Clusters - 25 Clusters



Στοχευμένες ενέργειες (Direct Mail)



DM Μεσογειακής διατροφής - Αποτελέσματα

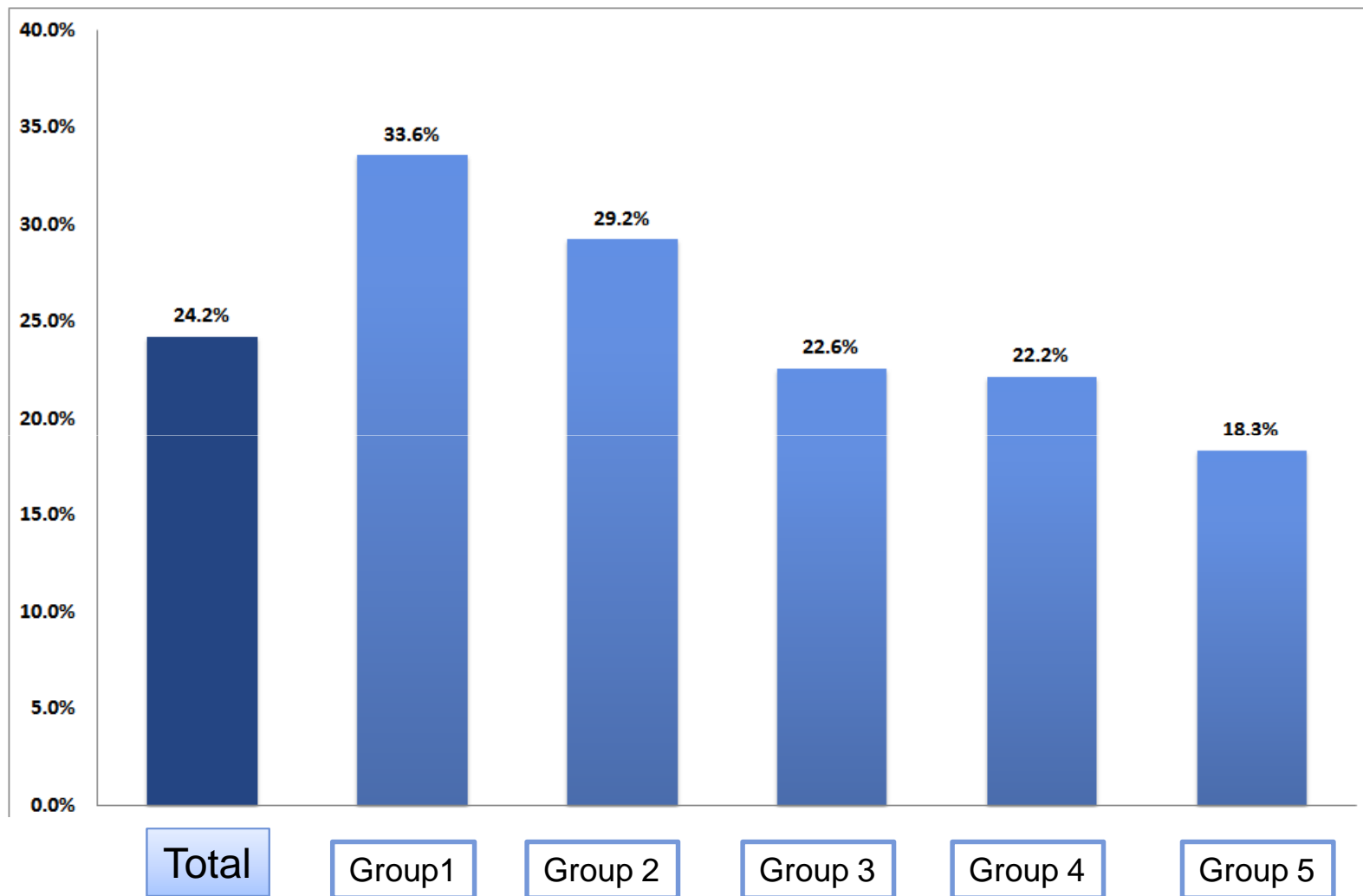

Ευφυή συστήματα – το μέλλον στην εξυπηρέτηση του πελάτη



DELHAIZE EUROPE

